

FANUC ROBODRILL DDRiB



Max. rotation speed
300 min⁻¹(*1)

Indexing 180°
0.27 s (*1)

Clamp torque
700 N·m

Indexing accuracy
±0.0028°

FEATURES

- Non-backlash, high-speed and high-precision machining by direct drive motor and *ai*CZ sensor
- Rigidity enhancement by optimizing the shape of casting body
- Achieving quicker action and higher clamp torque by new clamp mechanism
- Initial setting and automatic parameter adjustment according to mounted fixture by **DDR** setting screen

Application example

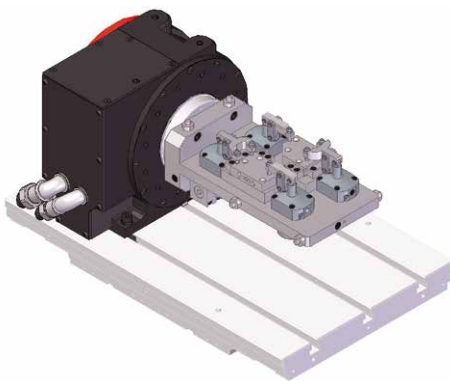

Comparison with the previous model

Indexing 180°(*2)
(Including clamping and unclamping time)

Clamp torque

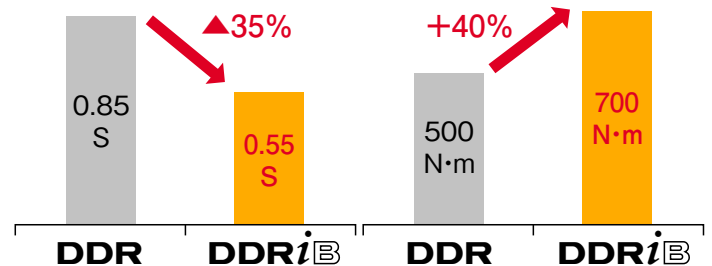

DDR setting screen



Initial setting



Parameter adjustment

Options



Rotary joint



End plate

Алматы (7273)495-231
Ангарск (3955)60-70-56
Архангельск (8182)63-90-72
Астрахань (8512)99-46-04
Барнаул (3852)73-04-60
Белгород (4722)40-23-64
Благовещенск (4162)22-76-07
Брянск (4832)59-03-52
Владивосток (423)249-28-31
Владикавказ (8672)28-90-48
Владимир (4922)49-43-18
Волгоград (844)278-03-48
Вологда (8172)26-41-59
Воронеж (473)204-51-73
Екатеринбург (343)384-55-89

Иваново (4932)77-34-06
Ижевск (3412)26-03-58
Иркутск (395)279-98-46
Казань (843)206-01-48
Калининград (4012)72-03-81
Калуга (4842)92-23-67
Кемерово (3842)65-04-62
Киров (8332)68-02-04
Коломна (4966)23-41-49
Кострома (4942)77-07-48
Краснодар (861)203-40-90
Красноярск (391)204-63-61
Курск (4712)77-13-04
Курган (3522)50-90-47
Липецк (4742)52-20-81
Россия +7(495)268-04-70

Магнитогорск (3519)55-03-13
Москва (495)268-04-70
Мурманск (8152)59-64-93
Набережные Челны (8552)20-53-41
Нижний Новгород (831)429-08-12
Новокузнецк (3843)20-46-81
Ноябрьск (3496)41-32-12
Новосибирск (383)227-86-73
Омск (3812)21-46-40
Орел (4862)44-53-42
Оренбург (3532)37-68-04
Краснодар (861)203-40-90
Пенза (8412)22-31-16
Петрозаводск (8142)55-98-37
Псков (8112)59-10-37
Пермь (342)205-81-47
Казахстан +7(7172)727-132

Ростов-на-Дону (863)308-18-15
Рязань (4912)46-61-64
Самара (846)206-03-16
Санкт-Петербург (812)309-46-40
Саратов (845)249-38-78
Севастополь (8692)22-31-93
Саранск (8342)22-96-24
Симферополь (3652)67-13-56
Смоленск (4812)29-41-54
Сочи (862)225-72-31
Ставрополь (8652)20-65-13
Сургут (3462)77-98-35
Сыктывкар (8212)25-95-17
Тамбов (4752)50-40-97
Тверь (4822)63-31-35
Киргизия +996(312)96-26-47

Тольятти (8482)63-91-07
Томск (3822)98-41-53
Тула (4872)33-79-87
Тюмень (3452)66-21-18
Ульяновск (8422)24-23-59
Улан-Удэ (3012)59-97-51
Уфа (347)229-48-12
Хабаровск (4212)92-98-04
Чебоксары (8352)28-53-07
Челябинск (351)202-03-61
Череповец (8202)49-02-64
Чита (3022)38-34-83
Якутск (4112)23-90-97
Ярославль (4852)69-52-93

Outer dimensions

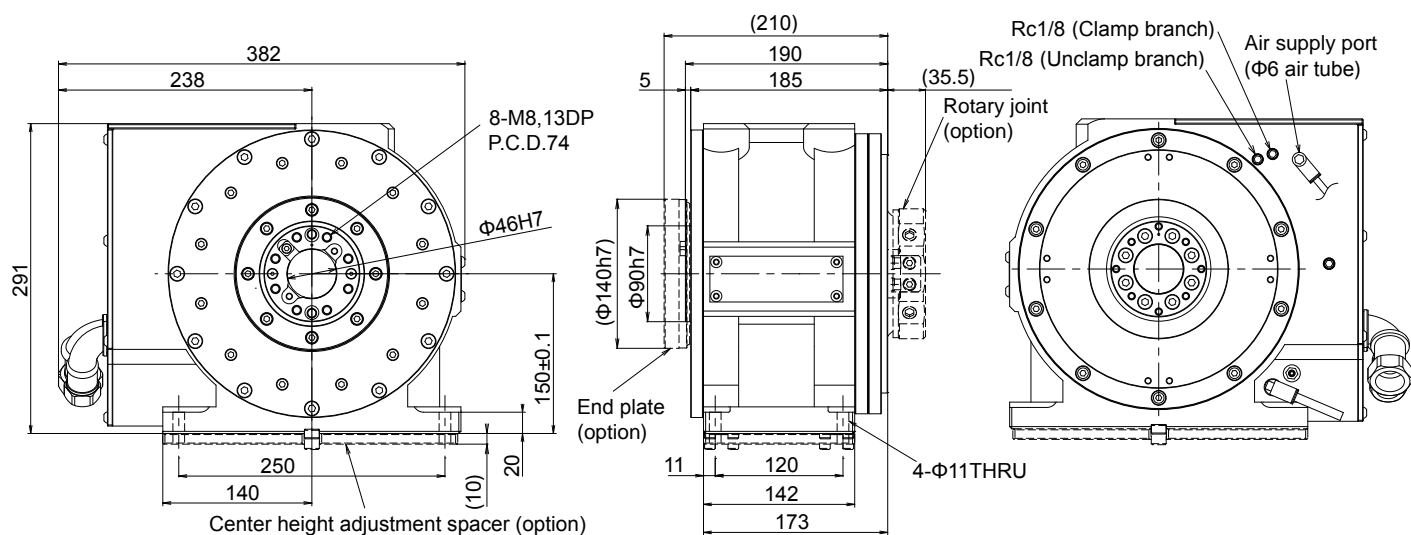

Specifications

No.	Items	Specifications	Remarks
1	Drive system	Direct drive	
2	Cooling system	None	
3	Maximum torque	275 N·m	
4	Continuous rating	46 N·m	
5	Maximum rotation speed	300 min ⁻¹	200 min ⁻¹
6	Maximum loading mass	25 kg	100 kg
7	Allowable workpiece inertia	J = 0.25 kg·m ² (GD ² = 1.0 kgf·m ²)	J = 1.0 kg·m ² (GD ² = 4.0kgf·m ²)
8	Feedrate	1°/min to 30000 °/min	
9	Least input increment	0.0001°	
10	Index accuracy	±0.0028° (±10")	
11	Clamp system	Air pressure + spring	
12	Clamp torque	700 N·m with 0.5 MPa air supply 100 N·m without air supply	500 N·m with 0.35 MPa air supply
13	Table inertia	J = 0.04 kg·m ² (GD ² = 0.16 kgf·m ²)	
14	Allowable moment load	F ₁ ·L = 600 N·m	
15	Allowable thrust load	F ₂ = 4000 N	
16	Spindle outside diameter	φ90 mm	φ 140 mm with an endplate (option)
17	Spindle hole diameter	φ46 mm through	φ 55 mm with an endplate (option)
18	Center height	150 mm ±0.1 mm	160 mm ±0.01 mm with a center height adjustment (option)
19	Mass	80 kg	+2kg with an endplate (option) +6kg with a rotary joint (option)
20	Rotary joint (option)	Number of ports : 6 Maximum pressure : air 0.5 MPa hydraulic 5 MPa (standard) / 20 MPa (high pressure)	

Алматы (7273)495-231
Ангарск (3955)60-70-56
Архангельск (8182)63-90-72
Астрахань (8512)99-46-04
Барнаул (3852)73-04-60
Белгород (4722)40-23-64
Благовещенск (4162)22-76-07
Брянск (4832)59-03-52
Владивосток (423)249-28-31
Владикавказ (8672)28-90-48
Владимир (4922)49-43-18
Волгоград (844)278-03-48
Вологда (8172)26-41-59
Воронеж (473)204-51-73
Екатеринбург (343)384-55-89

Иваново (4932)77-34-06
Ижевск (3412)26-03-58
Иркутск (395)279-98-46
Казань (843)206-01-48
Калининград (4012)72-03-81
Калуга (4842)92-23-67
Кемерово (3842)65-04-62
Киров (8332)68-02-04
Коломна (4966)23-41-49
Кострома (4942)77-07-48
Краснодар (861)203-40-90
Красноярск (391)204-63-61
Курск (4712)77-13-04
Курган (3522)50-90-47
Липецк (4742)52-20-81
Россия +7(495)268-04-70

Магнитогорск (3519)55-03-13
Москва (495)268-04-70
Мурманск (8152)59-64-93
Набережные Челны (8552)20-53-41
Нижний Новгород (831)429-08-12
Новокузнецк (3843)20-46-81
Ноябрьск (3496)41-32-12
Новосибирск (383)227-86-73
Омск (3812)21-46-40
Орел (4862)44-53-42
Оренбург (3532)37-68-04
Пенза (8412)22-31-16
Петрозаводск (8142)55-98-37
Псков (8112)59-10-37
Пермь (342)205-81-47
Каззахстан +7(7172)727-132

Ростов-на-Дону (863)308-18-15
Рязань (4912)46-61-64
Самара (846)206-03-16
Санкт-Петербург (812)309-46-40
Саратов (845)249-38-78
Севастополь (8662)22-31-93
Саранск (8342)22-96-24
Симферополь (3652)67-13-56
Смоленск (4812)29-41-54
Сочи (862)225-72-31
Ставрополь (8652)20-65-13
Сургут (3462)77-98-35
Сыктывкар (8212)25-95-17
Тамбов (4752)50-40-97
Тверь (4822)63-31-35
Киргизия +996(312)96-26-47

Тольятти (8482)63-91-07
Томск (3822)98-41-53
Тула (4872)33-79-87
Тюмень (3452)66-21-18
Ульяновск (8422)24-23-59
Улан-Удэ (3012)59-97-51
Уфа (347)229-48-12
Хабаровск (4212)92-98-04
Чебоксары (8352)28-53-07
Челябинск (351)202-03-61
Череповец (8202)49-02-64
Чита (3022)38-34-83
Якутск (4112)23-90-97
Ярославль (4852)69-52-93